



# CUSTOM EDITIONS



ΚΑΤΑΛΟΓΟΣ 2019

# ΠΕΡΙΕΧΟΜΕΝΑ

Η ΙΣΤΟΡΙΑ ΤΗΣ MOLESKINE®		1
ΈΝΑ ΑΥΘΕΝΤΙΚΟ BRAND		2
ΠΡΟΣΑΡΜΟΣΜΕΝΕΣ ΕΚΔΟΣΕΙΣ		4
ΕΞΑΤΟΜΙΚΕΥΣΗ		5
Ο ΚΟΣΜΟΣ MOLESKINE		6
CLASSIC NOTEBOOK POCKET		8
CLASSIC NOTEBOOK LARGE		10
EXPANDED NOTEBOOK	N'EO	12
MEDIUM NOTEBOOK	N'EO	13
CLASSIC NOTEBOOK X-LARGE		14
CAHIER JOURNALS		16
SMART WRITING SET		18
BUSINESS BACKPACK	N'EO	19
PASSION JOURNAL	N'EO	20
CLASSIC LEATHER NOTEBOOK	N'EO	21



# Η ΙΣΤΟΡΙΑ ΤΗΣ MOLESKINE®

Ο κληρονόμος του θρυλικού σημειωματάριου

## ΤΟ ΑΥΘΕΝΤΙΚΟ

Το κλασικό μαύρο σημειωματάριο με σελίδες σε ιβουάρ χρώμα και στρογγυλεμένες άκρες πλημμυρίζει από ιστορία και δημιουργικότητα. Το σημειωματάριο ξεκίνησε στη Γαλλία και χρησιμοποιήθηκε από ανθρώπους-σύμβολα του πολιτισμού, όπως ο Vincent van Gogh, ο Pablo Picasso, ο Ernest Hemingway και ο Bruce Chatwin. Έκτοτε το σημειωματάριο Moleskine έχει στηριξει και έχει συνεχίσει αυτή την κληρονομιά.



## ΘΡΥΛΙΚΟ ΞΕΚΙΝΗΜΑ

Το σημειωματάριο που ο Bruce Chatwin αποκάλεσε «moleskine» είχε γίνει ολοένα και πιο δυσεύρετο τη δεκαετία του '80, πριν εξαφανιστεί εντελώς από την παραγωγή. Το 1997, ένας μικρός εκδοτικός οίκος στην Ιταλία αναβίωσε το θρυλικό σημειωματάριο και μαζί με αυτό την ξεχωριστή παράδοση δημιουργικότητας και προσωπικής έκφρασης που το συνοδεύει.

## ΤΟ ΧΑΡΤΙ ΕΞΕΛΙΣΣΕΤΑΙ

Σήμερα, το αυθεντικό Σημειωματάριο Moleskine είναι μέρος μιας οικογένειας ευέλικτων εργαλείων για καθημερινά και ξεχωριστά ταξίδια, η οποία συμβάλλει στην ανάπτυξη της δημιουργικότητας και τη βελτίωση της παραγωγικότητας. Προσφέρουμε προϊόντα όπως τσάντες, αξεσουάρ, είδη γραφής, φακούς φωτισμού και καλύμματα ψηφιακών συσκευών. Η συλλογή Moleskine Plus γεφυρώνει το χάσμα ανάμεσα στις αναλογικές και ψηφιακές διαδικασίες. Εντωμεταξύ, η συλλογή Moleskine Books είναι ένα απαραίτητο μέσο για τους σύγχρονους δημιουργούς, προσφέροντας έμπνευση για βιβλία με πρωταγωνιστές κορυφαίες προσωπικότητες από τον κόσμο της αρχιτεκτονικής, του σχεδίου, του γραφικού σχεδίου και της μόδας.





## ΕΝΑ ΑΥΘΕΝΤΙΚΟ BRAND

Ένα πολιτισμικό σύμβολο

Η παγκόσμια δύναμη του brand Moleskine πηγάζει από τη διαρκή σύνδεσή του με την τέχνη, τον πολιτισμό και την παγκόσμια δημιουργική κοινότητα. Είναι ένα ολοκληρωμένο brand ειδών ταξιδιού άριστης ποιότητας που διευκολύνουν τις καθημερινές σας μετακινήσεις. Οι αξίες του brand βασίζονται στους εξής πέντε πυλώνες.



MOLESKINE

START TELLING YOUR STORY

## ΠΟΛΙΤΙΣΜΟΣ

Η Moleskine είναι ένα πολιτισμικό σύμβολο, ένα brand που αφηγείται μια ιστορία. Τα προϊόντα Moleskine συνδέουν τον κάτοχό τους με μια κληρονομιά τέχνης και λογοτεχνίας, μια πολιτισμική και γεωγραφική ανακάλυψη.



## ΜΝΗΜΗ

Η Moleskine είναι ένα brand που συνδέεται με τη συλλογή αναμνήσεων, την οργάνωση του χρόνου και των προτεραιοτήτων στην επαγγελματική μας ζωή και τον ελεύθερο χρόνο.



## ΤΑΞΙΔΙΑ

Υμνώντας τον σύγχρονο «νομαδικό» τρόπο ζωής, η Moleskine προσφέρει μια συλλογή εργαλείων που σας συντροφεύουν στα καθημερινά και ξεχωριστά ταξίδια σας.



## ΦΑΝΤΑΣΙΑ

Οι συλλογές της Moleskine είναι μια ανοιχτή πλατφόρμα δημιουργικότητας και ένας έμπιστος συνοδοιπόρος για ουσιαστικές υπαρξιακές εμπειρίες.



## ΠΡΟΣΩΠΙΚΗ ΤΑΥΤΟΤΗΤΑ

Τα προϊόντα Moleskine γίνονται αναπόσπαστο μέρος της προσωπικότητάς σας. Είναι ένα βασικό, μικρό και έξυπνο αξεσουάρ. Ένας συνδυασμός συμβολικών και πρακτικών στοιχείων σχεδιασμού που απελευθερώνει ενέργεια και συναισθήματα που συλλέγονται με το πέρασμα του χρόνου.



## ΠΡΟΣΑΡΜΟΣΜΕΝΕΣ ΕΚΔΟΣΕΙΣ

Κάθε Εταιρεία έχει μια ιστορία. Αφήστε μας να αφηγηθούμε τη δική σας ιστορία

### ΠΩΛΗΣΗ ΜΕΣΩ ΤΗΣ ΑΦΗΓΗΣΗΣ ΙΣΤΟΡΙΩΝ

Μπορείτε να δημιουργήσετε μια Προσαρμοσμένη Έκδοση της Moleskine ανά πάσα στιγμή, είτε θέλετε να μεταπωλήσετε ένα εξατομικευμένο μοναδικό προϊόν, να οργανώσετε μια εκπαιδευτική εκδήλωση για τους εργαζόμενους σας, να προσφέρετε δώρα στους πελάτες, τους εταίρους, ή τους συνεργάτες σας, να κοινοποιήσετε την κυκλοφορία ενός νέου προϊόντος ή να αναζητήσετε τρόπους ενίσχυσης της ταυτότητας του brand σας.

- > Μεταπώληση
- > Δώρα διακοπών
- > Δώρο με την αγορά
- > Ειδικές εκδηλώσεις

### ΓΙΑΤΙ ΝΑ ΕΠΙΛΕΞΕΤΕ ΤΗ MOLESKINE;

Η Moleskine είναι ένα εμβληματικό παγκόσμιο brand με πλούσια πολιτισμική και καλλιτεχνική κληρονομιά το οποίο έχει ταυτιστεί με έναν σχεδιασμό που συνδυάζει το κλασικό με το σύγχρονο. Τα προϊόντα της Moleskine όχι μόνο διακρίνονται για την άριστη ποιότητα κατασκευής, τη μεγάλη διάρκεια και την αισθητική τους, αλλά είναι και στενά συνδεδεμένα με τις αξίες της προσωπικής σας ταυτότητας, μνήμης και φαντασίας.



Υπάρχουν πολλοί τρόποι ενσωμάτωσης της εταιρικής ταυτότητας στα προϊόντα Moleskine- από κλασικές τεχνικές εκτύπωσης έως τελευταίες τεχνολογικές εξελίξεις. Ανακαλύψτε όλες τις δυνατότητες που σας προσφέρει το BIC Graphic.



# ΕΞΑΤΟΜΙΚΕΥΣΗ

Ξεκινήστε το έργο σας, ξεκινήστε την αφήγηση της δικής σας ιστορίας



Θέλετε ένα σχέδιο 100% εξατομικευμένο για εσάς; Ζητήστε να ανακαλύψετε τα ad hoc έργα της Moleskine και δημιουργήστε μια μοναδική έκδοση.



## ΜΕΤΑΞΟΤΥΠΙΑ



Δεδομένου ότι μπορεί να αναπαράγει σχεδόν κάθε χρώμα χρησιμοποιείται για την εκτύπωση λογότυπων και εταιρικών χρωμάτων.

## ΧΑΡΑΞΗ



Το κομψό και διακριτικό αποτέλεσμα αυτής της τεχνικής εκτύπωσης συνεπάγεται τη διατήρηση του αυθεντικού χρώματος του σημειωματάριου.

## britePix™

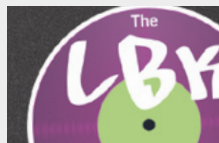

Αναπαραγωγή κειμένου και εικόνων με πλούσιο χρώμα, ποιότητα φωτογραφιών.

## ΘΕΡΜΟΤΥΠΙΑ



Αυτή η τεχνική προσφέρει ένα συναρπαστικό αποτέλεσμα με μεταλλικό τελείωμα υψηλής κομψότητας.

## OFFSET



Τεχνική ιδανική για εξατομικευμένα χάρτινα περιτυλίγματα



Ο ΚΟΣΜΟΣ MOLESKINE®



## ΕΝΑΣ ΜΥΘΟΣ ΣΕ ΚΙΝΗΣΗ

Το σημειωματάριο Moleskine® είναι ο κληρονόμος και ο συνεχιστής των θρυλικών σημειωματαρίων που χρησιμοποίησαν καλλιτέχνες και διανοητές τους δύο τελευταίους αιώνες: μεταξύ αυτών ο Βίνσεντ Βαν Γκογκ, ο Πάμπλο Πικάσο, ο Έρνεστ Χέμινγουεϊ και ο Μπρους Τσάτουιν. Σε αυτά αποτυπώθηκαν σκίτσα, σημειώσεις, ιστορίες και ιδέες που θα γίνονταν μια μέρα διάσημοι πίνακες ή σελίδες πολύ αγαπημένων βιβλίων. Στα μέσα της δεκαετίας του 1980, το σημειωματάριο που ο Μπρους Τσάτουιν έδωσε το παρατσούκλι “Moleskine®” έγινε όλο και πιο σπάνιο και έφτασε να εξαφανιστεί εντελώς. Το 1997, ένας μικρός Μιλανέζος εκδότης έφερε το θρυλικό σημειωματάριο πίσω στη ζωή, επιλέγοντας αυτό το λογοτεχνικό όνομα για να αναβιώσει μια εξαιρετική παράδοση δημιουργικότητας και έκφρασης.

## ΤΟ MOLESKINE® ΚΑΝΕΙ ΤΗ ΔΙΑΦΟΡΑ

Μπορείτε να ταυτοποιήσετε ένα Σημειωματάριο Moleskine® από τα εξής στοιχεία:

- > Ελαστικό κλείσιμο
- > Σελιδοδείκτης κορδέλα
- > Εσωτερική θήκη από χαρτόνι και ύφασμα
- > Στρογγυλεμένες γωνίες
- > Μπροστινό εσώφυλλο με σημείωμα “Σε περίπτωση απώλειας”
- > Σκληρό εξώφυλλο
- > Χαρτί υπόλευκου χρώματος με πιστοποίηση FSC







# CLASSIC NOTEBOOK POCKET 9 X 14 CM

HARD COVER - 15054



Κλασικές  
και κομψές

2

SOFT COVER - 15096



Μπροστινό  
εσώφυλλο με  
σημείωση για  
την «περίπτωση  
απώλειας»

2



Ένα σημειωματάριο οσέπης  
με ιδανικό μέγεθος για να το  
έχετε πάντα μαζί σας

HARD COVER - 15054



1

3

25

2

HARD COVER - 15054



2

SOFT COVER - 15096



2

Άλλες επιλογές κατόπιν αιτήματος:

LAYOUTS

SOFT COVER  
ΧΡΩΜΑΤΑ

HARD COVER  
ΧΡΩΜΑΤΑ

Ανατρέξτε στην Ελάχιστη Ποσότητα Παραγγελίας και τις τιμές

Ελάχιστη ποσότητα παραγγελίας: 25

Εξατομικευση:

- A SP:** max. 1 χρώμα
- B DB/HS:** max. 1 χρώμα
- C BP:** Τετράχρωμο
- D SP:** max. 2 χρώματα
- E DG:** Εξωτερικό Χαρτόνι, CMYK

Hard cover pocket  
15054

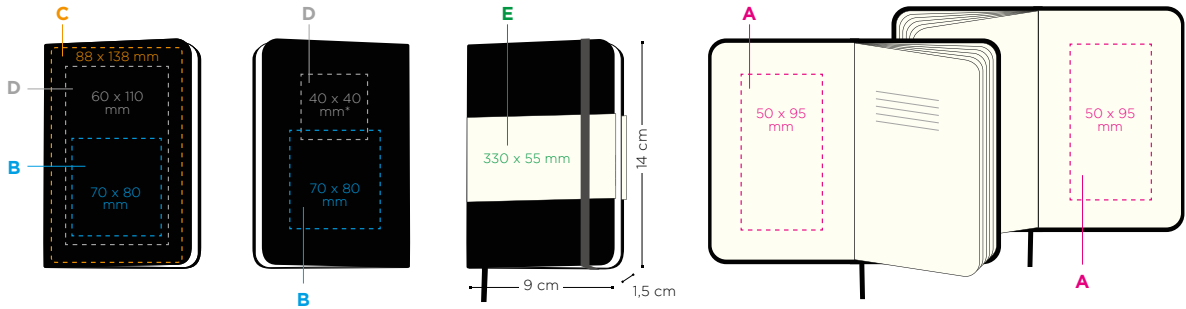

Soft cover pocket  
15096

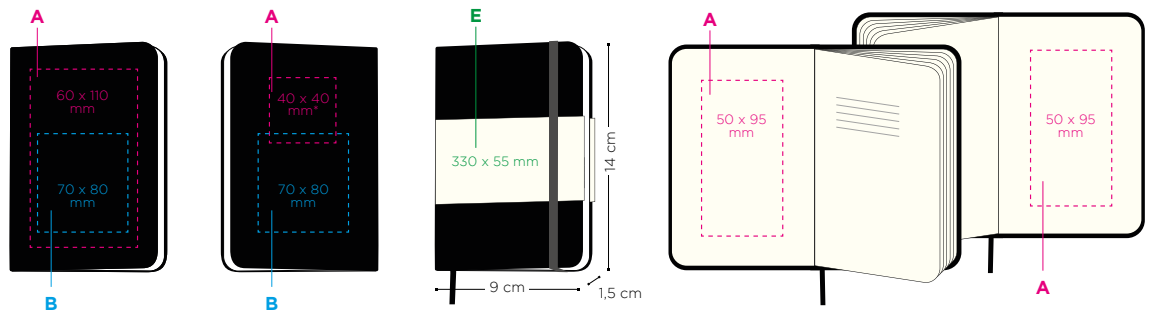

\* Η θέση ή το ύψος των χώρων εκτύπωσης μπορεί να ποικίλλει. Παρακαλούμε ζητήστε να μάθετε περισσότερες πληροφορίες.

Εσωτερικές σελίδες:

192 15054/15096

192 15054

χαρτί σε χρώμα ιβουάρ, 70 g/m<sup>2</sup>

Τεχνικές εκτύπωσης:

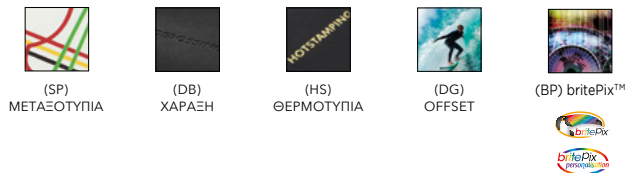



# CLASSIC NOTEBOOK LARGE 13 X 21 CM

HARD COVER - 15056 

SOFT COVER - 15065 



2



2

HARD COVER - 15056 



HARD COVER - 15056 



SOFT COVER - 15065 





Ελάχιστη ποσότητα παραγγελίας: 25

Εξατομικευση:

- A SP:** max. 1 χρώμα
- B DB/HS:** max. 1 χρώμα
- C BP:** Τετράχρωμο
- D SP:** max. 2 χρώματα
- E DG:** Εξωτερικό Χαρτόνι, CMYK

Άλλες επιλογές κατόπιν αιτήματος:

**HARD COVER / SOFT COVER**

ΧΡΩΜΑΤΑ  LAYOUTS 

**HARD COVER**

ΧΡΩΜΑΤΑ 

Ανατρέξτε στην Ελάχιστη Ποσότητα Παραγγελίας και τις τιμές

Hard cover large  
15056

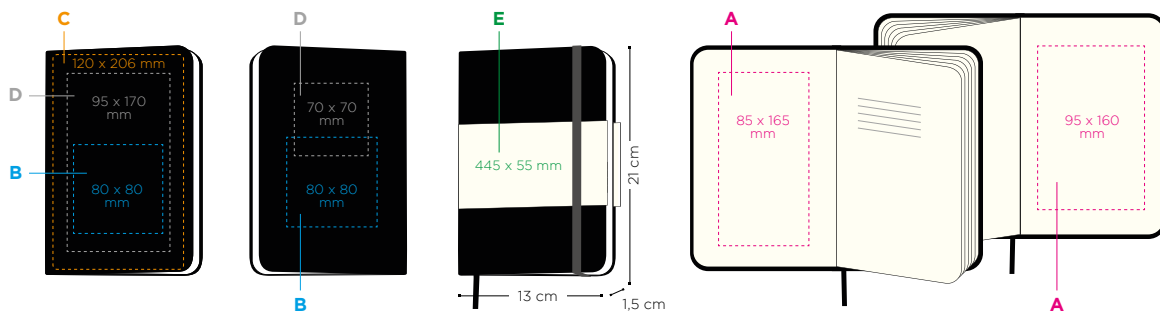

Soft cover large  
15065

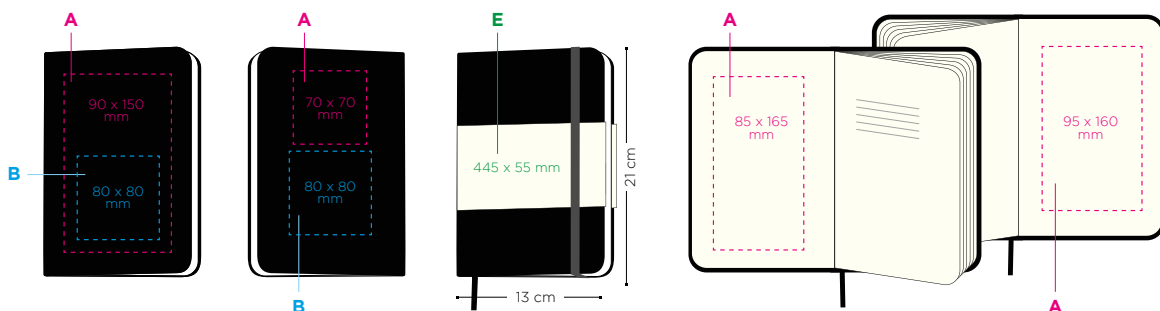

Εσωτερικές σελίδες:

- 192  15065
- 240  15056

χαρτί σε χρώμα βουδάρ, 70 g/m<sup>2</sup>

Τεχνικές εκτύπωσης:



(SP)  
ΜΕΤΑΞΟΥΤΥΠΙΑ



(DB)  
ΧΑΡΑΞΗ



(HS)  
ΘΕΡΜΟΤΥΠΙΑ



(DG)  
OFFSET



(BP) britePix™





# EXPANDED NOTEBOOK

13 X 21 CM

Ν'ΕΟ

ΚΑΤΟΠΙΝ ΑΙΤΗΜΑΤΟΣ



2

Περισσότερες σελίδες  
για μεγαλύτερες ιστορίες.  
400 σελίδες. 2 σελιδοδείκτες.



Διατίθεται και σε  
σκληρό εξώφυλλο

Ελάχιστη ποσότητα παραγγελίας: 36

Εξατομικευση:

- A SP:** max. 2 χρώματα
- B SP:** max. 1 χρώμα
- C DB/HS:** max. 1 χρώμα
- D BP:** Τετράχρωμο
- E DG:** Εξωτερικό Χαρτόνι, CMYK

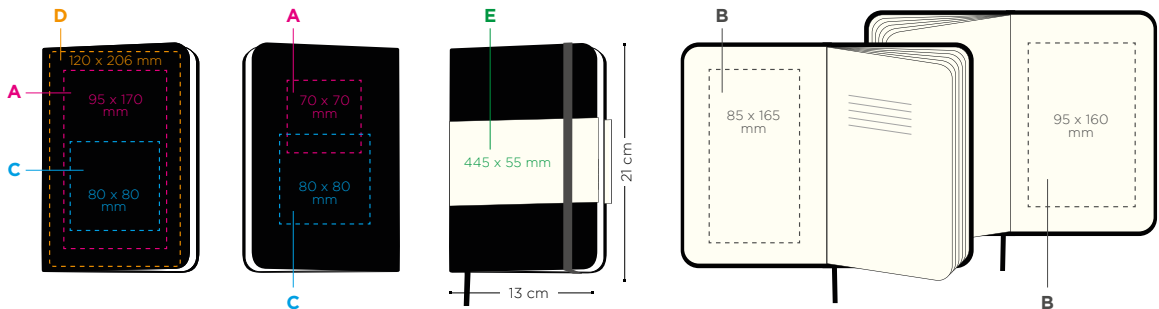

Εσωτερικές σελίδες:

400

χαρτί σε χρώμα ιβουάρ, 70 g/m<sup>2</sup>

Τεχνικές εκτύπωσης:



(SP) ΜΕΤΑΕΟΤΥΠΙΑ



(DB) ΧΑΡΑΞΗ



(HS) ΘΕΡΜΟΤΥΠΙΑ



(DG) OFFSET



(BP) britePix™





# MEDIUM NOTEBOOK

11.5 X 18 CM

Ν'ΕΟ

ΚΑΤΟΠΙΝ ΑΙΤΗΜΑΤΟΣ



Άλλες επιλογές κατόπιν αιτήματος:

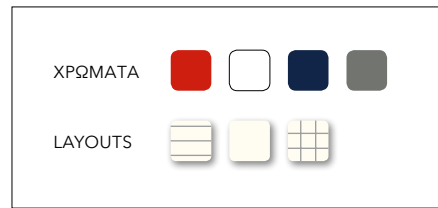

Ανατρέξτε στην Ελάχιστη Ποσότητα Παραγγελίας και τις τιμές

Ελάχιστη ποσότητα παραγγελίας: 48

Εξατομικευση:

- A SP:** max. 1 χρώμα
- B DB/HS:** max. 1 χρώμα
- C DG:** Εξωτερικό Χαρτόνι, CMYK

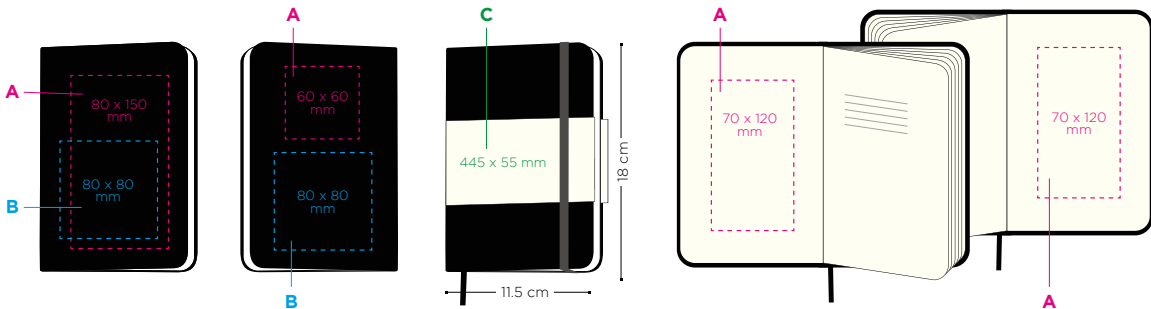

Εσωτερικές σελίδες:

208

χαρτί σε χρώμα ιβουάρ, 70 g/m<sup>2</sup>

Τεχνικές εκτύπωσης:





# CLASSIC NOTEBOOK X-LARGE 19 X 25 CM

HARD COVER - 15097 

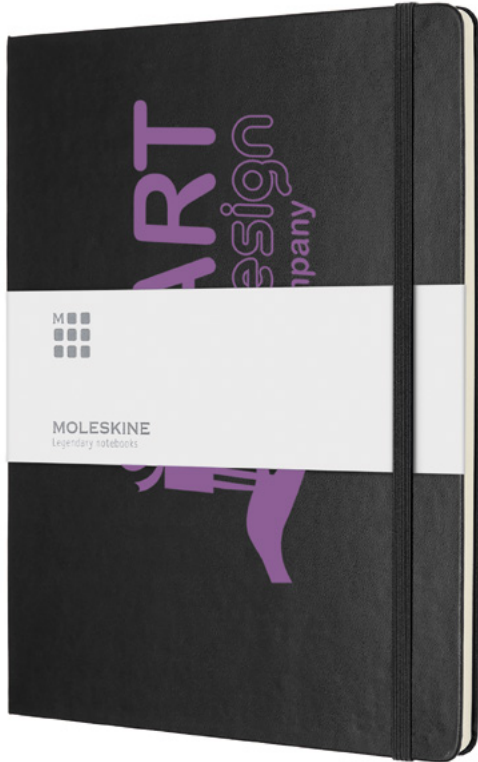

2









SOFT COVER - 15094 



2

Μέγεθος X-Large για τις  
καταπληκτικές ιδέες σας!

Άλλες επιλογές κατόπιν αιτήματος:

<b>HARD COVER / SOFT COVER</b>	
ΧΡΩΜΑΤΑ    	LAYOUTS    

Ανατρέξτε στην Ελάχιστη Ποσότητα Παραγγελίας και τις τιμές



Ελάχιστη ποσότητα παραγγελίας: 25

Εξατομικευση:

- A SP:** max. 2 χρώματα
- B SP:** max. 1 χρώμα
- C DB/HS:** max. 1 χρώμα
- D DG:** Εξωτερικό Χαρτόνι, CMYK

Hard cover X-Large  
15097

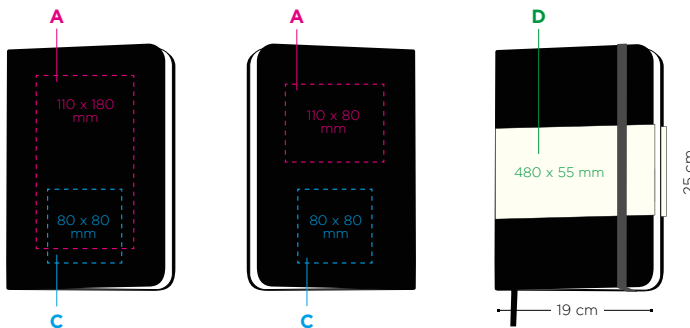

X-Large couverture souple  
15094

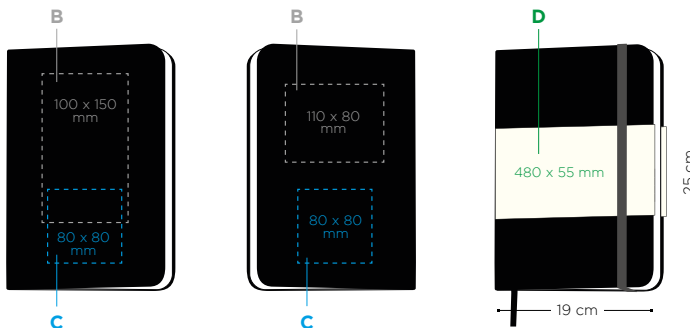

Εσωτερικές σελίδες:

96  15097/15094

χαρτί σε χρώμα βουάρ,  $70 \text{ g/m}^2$

Τεχνικές εκτύπωσης:

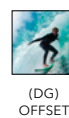
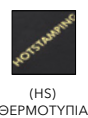

POCKET - 15076

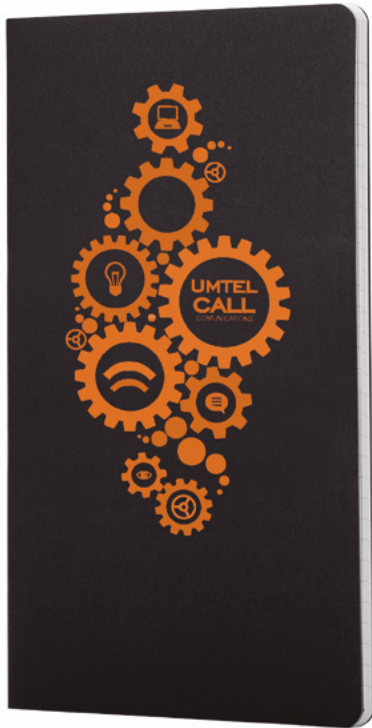

2

Εξώφυλλο  
χαρτόνι

LARGE - 15067

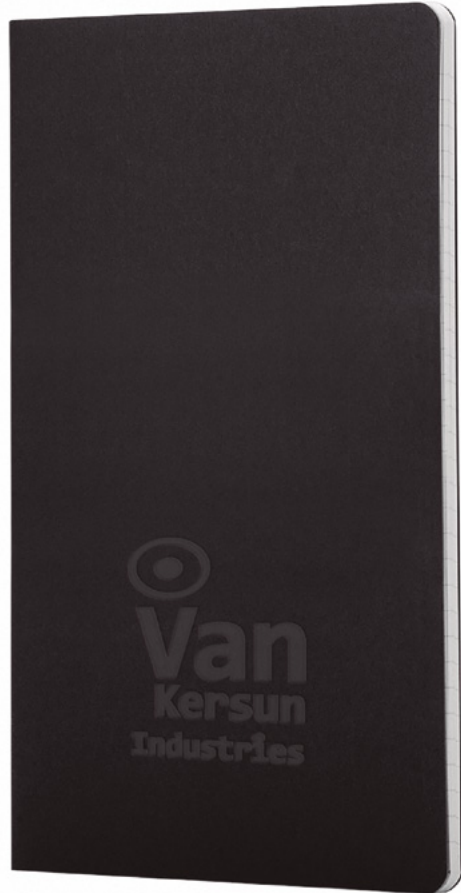

2

## Άλλες επιλογές κατόπιν αιτήματος:

ΧΡΩΜΑΤΑ			
LAYOUTS			
ΜΕΓΕΘΗ	<b>XL</b>	<b>XXL</b>	

Ανατρέξτε στην Ελάχιστη Ποσότητα Παραγγελίας και τις τιμές

POCKET - 15076 / LARGE - 15067



2

6F

Ελάχιστη ποσότητα παραγγελίας: 100

Εξατομικευση:

- A SP:** max. 1 χρώμα
- B DB/HS:** max. 1 χρώμα

Pocket  
15076

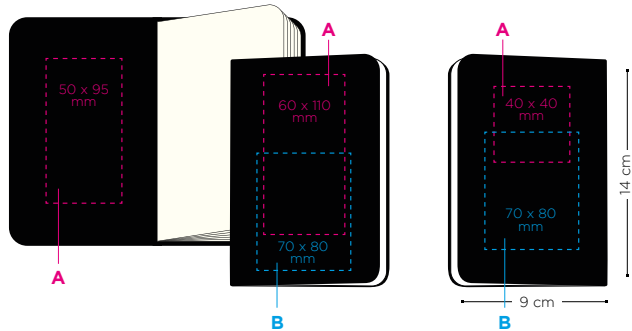

Large  
15067

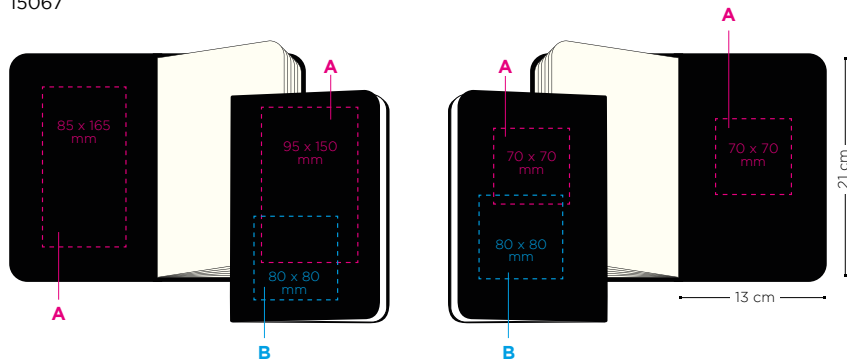

Εσωτερικές σελίδες:

64  15076

80  15067

χαρτί σε χρώμα βουάρ, 70 g/m<sup>2</sup>

Τεχνικές εκτύπωσης:



(SP)  
ΜΕΤΑΞΟΤΥΠΙΑ



(DB)  
ΧΑΡΑΞΗ



(HS)  
ΘΕΡΜΟΤΥΠΙΑ



# SMART WRITING SET

15104



2



Το Pen + Ellipse, χάρη στον εργονομικό σχεδιασμό του, ζαιριάζει στον σχεδιασμό του paper tablet



Η τεχνολογία NCoded ψηφιοποιεί τα κείμενα και τα σχέδια μέσω του στυλό, μεταφέροντάς τα απευθείας στην οθόνη

Ελάχιστη ποσότητα παραγγελίας: 1

Εξατομικευση:

- A BP:** Τετράχρωμο
- B DB/HS:** max. 1 χρώμα
- C SP:** max. 1 χρώμα

Το Paper Tablet χρησιμοποιεί την άρατη τεχνολογία NCoded η οποία είναι ενσωματωμένη σε κάθε σελίδα και επιτρέπει στο Pen + Ellipse να αναγνωρίζει πού βρίσκεται εντός του σημειωματάριου και να μεταφέρει όλες τις χειρόγραφες σημειώσεις σας από τη σελίδα στην οθόνη σε πραγματικό χρόνο. Διευκολύνει την ψηφιοποίηση, επεξεργασία, οργάνωση και κοινοποίηση χειρόγραφων σημειώσεων και σκίτσων που γίνονται εν κινήσει, για απρόσκοπτη μετάβαση από το χαρτί στο cloud.

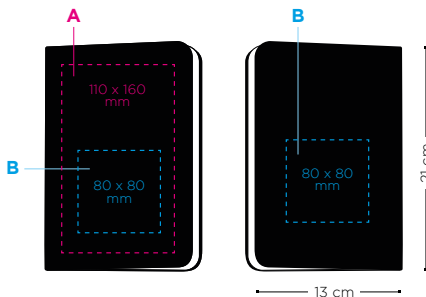

Άλλες επιλογές κατόπιν αιτήματος:

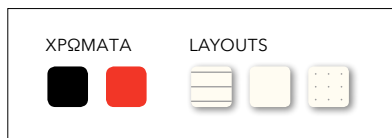

Ανατρέξτε στην Ελάχιστη Ποσότητα Παραγγελίας και τις τιμές

Εσωτερικές σελίδες:

176 15104 100 g/m<sup>2</sup>

## ΚΑΤΟΠΙΝ ΑΙΤΗΜΑΤΟΣ



2



Λουράκι ζρόλνι + κρυφό  
φερμουάρ ασφαλείας



Εύχρηστες θήκες για  
μικρά αντικείμενα

Ο κινητός χώρος εργασίας σας. Τόνωση της παραγωγικότητας εν κινήσει. Αυτό το ανθεκτικό σακίδιο πλάτης είναι σχεδιασμένο για συχνούς ταξιδιώτες και διαθέτει πρακτικές τσέπες και θήκες για την ασφαλή φύλαξη εγγράφων, συσκευών (έως και 15 ιντσών), σημειωματάρων, εργαλείων γραφής, καλωδίων, φορτιστών και οποιοδήποτε άλλου αντικειμένου χρειάζεται ο κάτοχός του για να παραμείνει συνδεδεμένος, δημιουργικός και ενημερωμένος κατά τη διάρκεια του ταξιδιού του.

Ελάχιστη ποσότητα παραγγελίας: 8

Εξατομικευση:

SP: max. 1 col.



Τεχνικές εκτύπωσης:



(SP)  
ΜΕΤΑΞΟΥΤΥΠΙΑ



# PASSION JOURNAL

Ένα μοναδικό δώρο για να καταγράφετε τα ενδιαφέροντά σας και τις πιο σημαντικές στιγμές της ζωής σας

Ν'ΕΟ

ΚΑΤΟΠΙΝ ΑΙΤΗΜΑΤΟΣ



ΗΜΕΡΟΛΟΓΙΟ ΚΡΑΣΙΟΥ

## ΚΡΑΣΙΟΥ

Δημιουργήστε τον δικό σας οδηγό κρασιού

ΚΑΤΟΠΙΝ ΑΙΤΗΜΑΤΟΣ

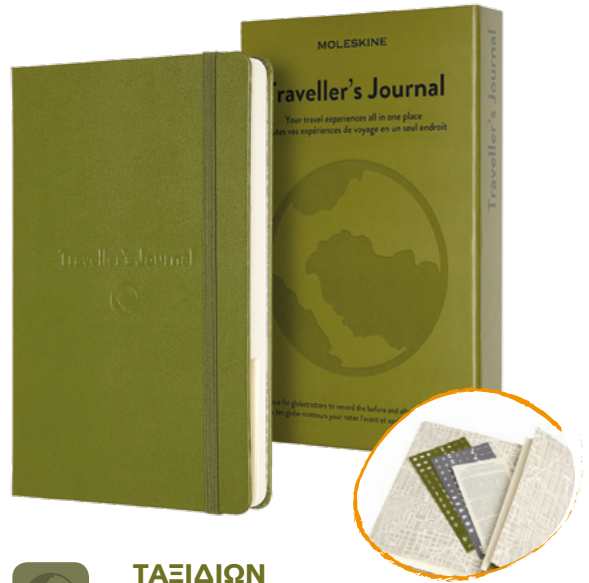

ΗΜΕΡΟΛΟΓΙΟ ΤΑΞΙΔΙΩΝ

## ΤΑΞΙΔΙΩΝ

Συγκεντρώστε τις καλύτερες ταξιδιωτικές εμπειρίες σε ένα μέρος

Ελάχιστη ποσότητα παραγγελίας: 16

Εξατομικευση:

**A SP:** max. 1 χρώμα

**B DB/HS:** max. 1 χρώμα

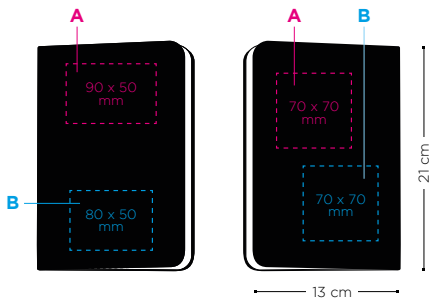

Άλλες επιλογές κατόπιν αιτήματος:



Ανατρέξτε στην Ελάχιστη Ποσότητα Παραγγελίας και τις τιμές

Εσωτερικές σελίδες:

400 70 g/m<sup>2</sup>



# CLASSIC LEATHER NOTEBOOK

Ένα κομψό προϊόν για ειδικές εταιρικές δραστηριότητες

Ν'ΕΟ

ΚΑΤΟΠΙΝ ΑΙΤΗΜΑΤΟΣ

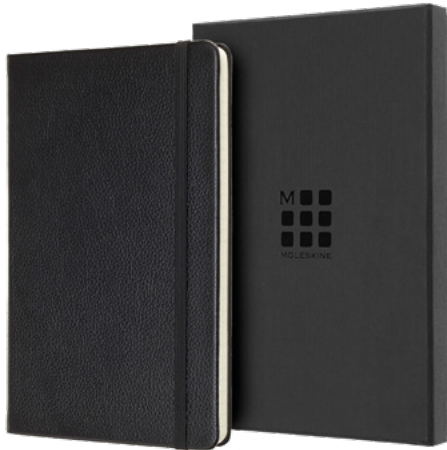

2

Κομψές  
σημειώσεις

Άλλες επιλογές κατόπιν αιτήματος:



Ανατρέξτε στην Ελάχιστη Ποσότητα Παραγγελίας και τις τιμές

Ελάχιστη ποσότητα παραγγελίας: 36

Εξατομικευση:

**A SP:** max. 1 χρώμα

**B DB/HS:** max. 1 χρώμα

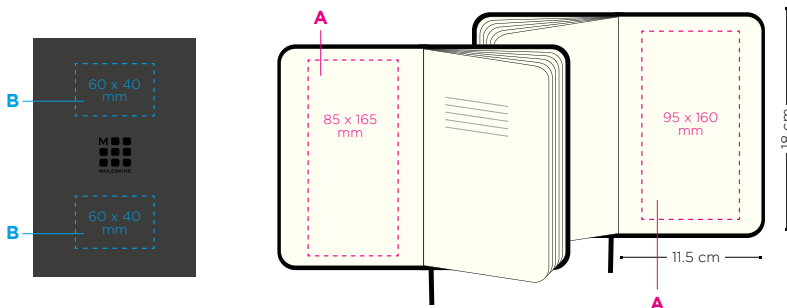

Εσωτερικές σελίδες:

176 100 g/m<sup>2</sup>



Οι εικόνες είναι αποκλειστικά για οπτική αναπαράσταση.  
Επιφυλασάμαστε του δικαιώματός μας να αλλάξουμε τη διαμόρφωση του προϊόντος οποιαδήποτε στιγμή.